

рис. 1



рис. 2



рис. 3

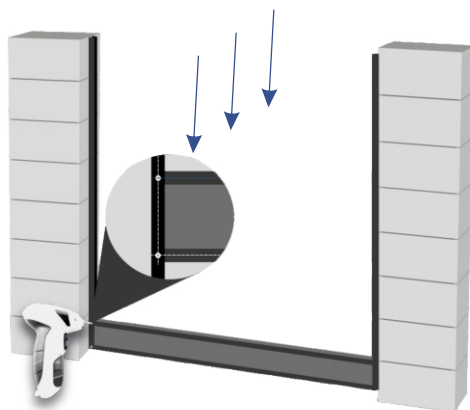

рис. 4

**Вам потребуется:**

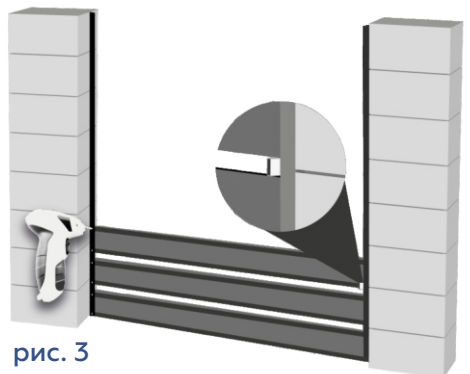
1. Панель Ранчо
2. Боковой П-профиль
3. Метизы
4. Шуруповерт/перфоратор
5. Уровень или рулетка

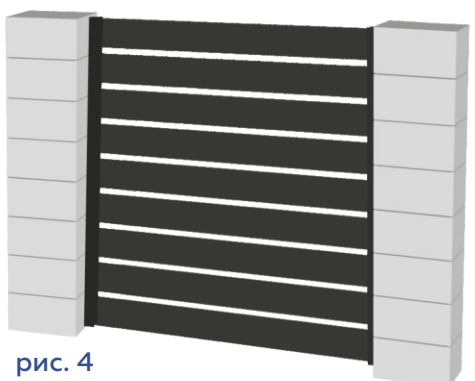
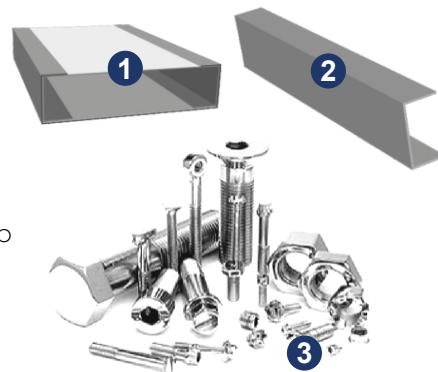

**Шаг 1 Разметка и крепление  
боковых П-профилей** (рис. 1)

Закрепите боковой П-профиль к несущим столбам с шагом 30-50 см (рис. 1):

- саморезами 4,2x16 или 5,5x19 для металлических столбов
- дюбелями для бетонных или кирпичных столбов

**Шаг 2 Начните монтаж с нижней панели** (рис. 2)

Панели вставляются сверху между боковыми П-профилями и крепятся заклепками или саморезами 4,2x16 на 2 метиза с каждой стороны и отступом ≈1 см от верха и низа панели.

**Шаг 3 Заполните секцию панелями** (рис. 3)

Для сохранения нужного зазора между панелями можно использовать любой шаблон: спичечный коробок, уровень, пенопласт или сделать отметки на боковом П-профиле с помощью рулетки.

**Рекомендуемый зазор при монтаже не менее 15 мм.**  
Также допускается монтаж панелей Ранчо без зазора.

**Шаг 4 Ваша секция готова!** (рис. 4)

Рекомендуем после сборки секции АККУРАТНО смести или сдуть металлическую стружку после сверления со всех элементов.