

рис. 1

**Комплектация секции
AL забора Ранчо**

1. Панели сечением 20x20 мм, 40x20 мм, 60x20 мм, 80x20 мм, 100x20 мм, 120x20 мм – горизонтальные профили (количество и типоразмеры зависят от конфигурации секции забора)
2. **П-профиль** боковой 25x25x25 мм – 2 шт.
3. **Декоративная планка** 40 мм – 4 шт.
4. **Заклепки** (рис.1)



рис. 2

Шаг 1 Крепим боковой П-профиль

На столбах выполняем разметку. С помощью метизов к столбам крепим боковой П-профиль 25x25x25 мм.
В пределах одной секции забора отметки низа боковых П-профилей должны совпадать, это контролируется с помощью уровня. (рис. 2, 3)

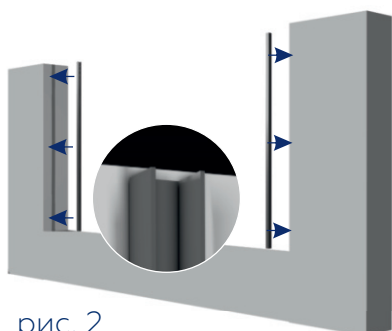

рис. 3

Шаг 2 Крепим панели

Панели (горизонтальные профили) вставляем сверху вниз между боковыми П-профилями 25x25x25 мм, при этом должны соблюдаться необходимые последовательность панелей и зазоры между ними. В боковых П-профилях отверстия для заклёпок будут выполнены на производстве. В панелях отверстия для заклёпок выполняются на объекте при монтаже.

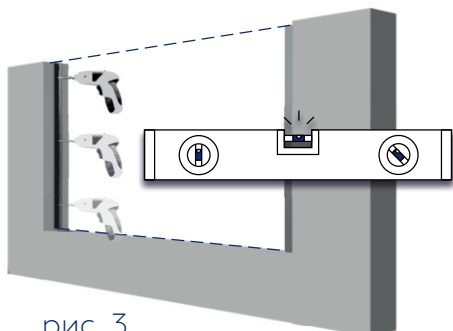

рис. 4

Через отверстия с помощью заклёпочника выполняем установку заклёпок – по 2 шт. с каждой стороны. (рис. 4)

Шаг 3 Крепим декоративные планки

Для сокрытия видимых рядов заклёпок к боковым П-профилям 25x25x25 мм с помощью «жидких гвоздей» крепим декоративные планки 40 мм (рис. 5)
! Допускается укрупнённая сборка секций забора на объекте в горизонтальном положении. Далее секции крепятся к столбам, устанавливаются декоративные планки 40 мм.

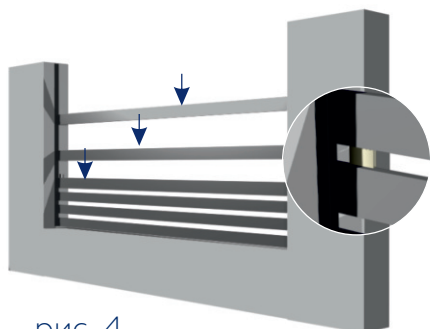
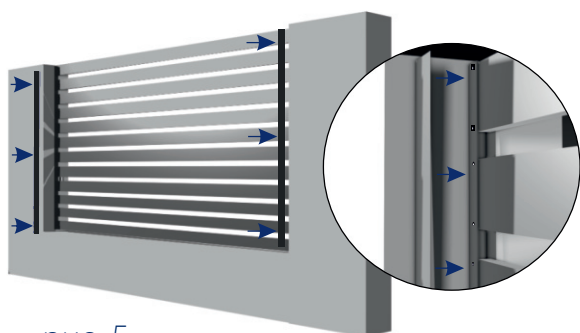

рис. 5